

32	GB/T862.1-1987	垫圈 8	30		0.001		D. Zn. 10. DC
31	GB70-1985	螺钉M6X20	20			线性尺寸未注公差	GB/T1804-D
30	GB/T862.1-1987	垫圈 6	20			形位公差未注公差	GB/T1134-Q-RC
29	GB819-1985	十字槽沉头螺钉M4X13/4			0.002		
28	OPH42-00-01	电机支架组件	1				组件
27	SCM30-J00-440P	线夹子	2	Q235A	0.013		借3038
26	OPH42-05-03	电气盒盖	1	Q235A	0.488		
25	OPH42-05-02	电气盒	1	Q235A镀锌钢板(t=1)	1.259		
24	OPH42-01-27	接水盒支架	1	Q235A	0.295		
23	OPH42-01-26	托架	1	304(拉丝)	1.782		
22	OPH42-01-23	上支架	1	Q235A	2.053		
21	OPH42-01-22	后下梁	1	Q235A	0.635		
20	OPH42-01-20	后上梁	3	Q235A	0.632		
19	OPH42-01-19	前下梁	1	Q235A	0.812		
18	OPH42-01-18	前中梁	1	Q235A	0.946		
17	OPH42-01-17	磁开关夹子	1	Q235A	0.005		
16	OPH42-01-24	磁开关固定板	1	Q235A	0.094		
15	OPH42-01-16	右下梁	1	Q235A	0.917		
14	OPH42-01-15	右中梁	1	Q235A	0.959		
13	OPH42-01-14	右上梁	2	Q235A	0.929		
12	OPH42-01-13	左下梁	1	Q235A	0.915		
11	OPH42-01-12	左中梁	1	Q235A	0.956		
10	OPH42-01-10	顶板	1	304(拉丝)	3.048		
9	OPH42-01-09	右面板	1	304(拉丝)	6.012		
8	OPH42-01-08	左面板	1	304(拉丝)	6.005		
7	OPH42-01-07	后面板	1	304(拉丝)	4.632		
6	OPH42-01-06	前面板	1	304(拉丝)	4.884		304(拉丝)
5	OPH42-01-05	右后立柱	1	Q235A	2.453		
4	OPH42-01-04	左后立柱	1	Q235A	2.453		
3	OPH42-01-03	右前立柱	1	Q235A	2.461		
2	OPH42-01-02	左前立柱	1	Q235A	2.499		
1	OPH42-01-01	底板	1	Q235A	13.231		

序号	代号	名称	数量	材料	单件重量(kg)	总计重量(kg)	备注
				材料	装配图		
标记处数分更改文件号日期				数量	1	版本	A
设计	审定		阶段标准		比例	1	
审核	标准化				硬冰淇淋机		
工艺	批准		共张		第 1 张	图号 OPH42-00	

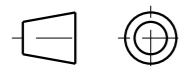

线性尺寸未注公差	H4-m
形位公差未注公差	B4-K

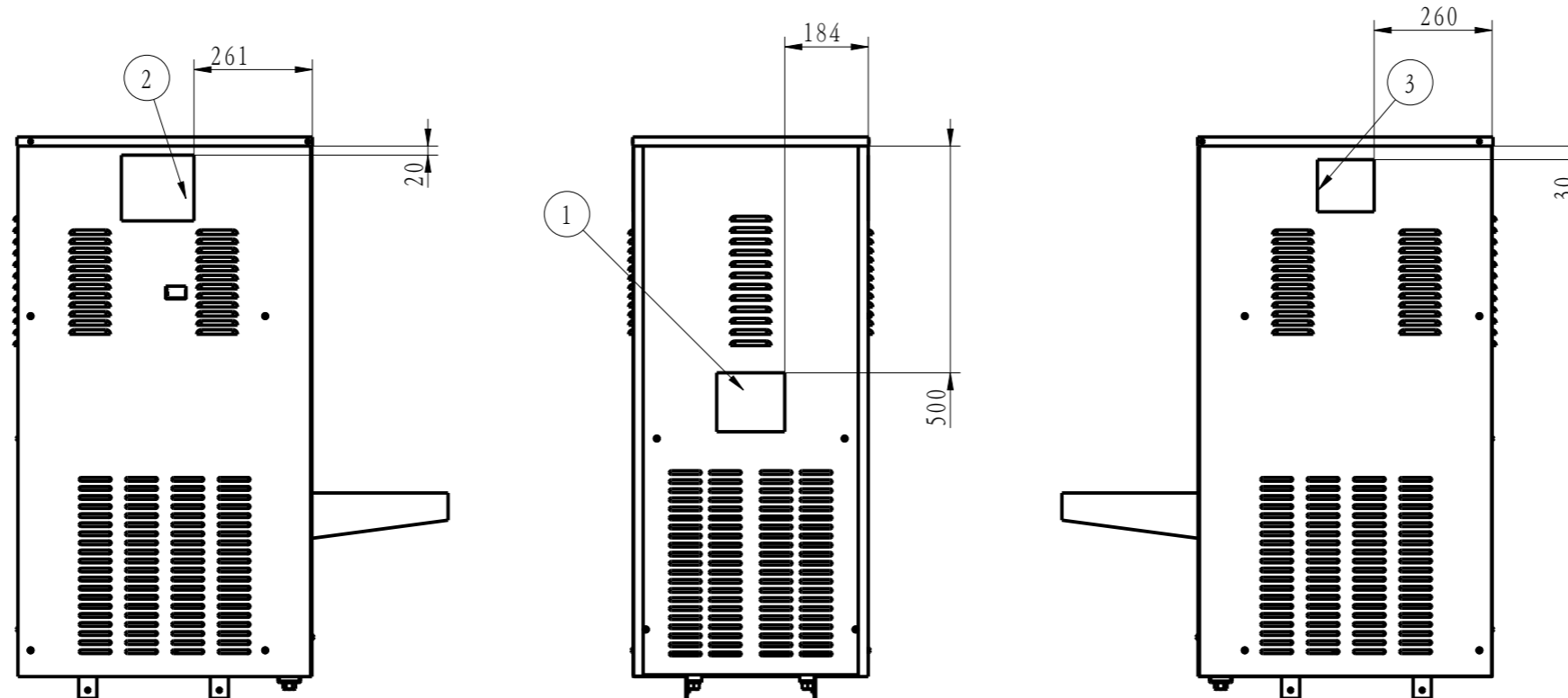

技术要求

1. 制冷系统：

- (1) 制冷剂年泄漏量不得大于3克；
- (2) 所有对铜管的操作必须戴细纱手套，焊条为15%的银焊条；
- (3) 按铭牌要求灌注制冷剂R404a；
- (4) 整个管路抽真空度为13Pa-20Pa；
- (5) 整个铜管系统焊接完后充入氮气1.7MPa，保压8小时，氮气不能
有泄漏；
- (6) 单个制冷设备从开启分封口到焊接完不超过15分钟；
- (7) 膨胀伐的感温包必须安装在回气管水平位置1点钟处；
而且要用隔热材料包扎起来；

2. 传动系统：

- (1) 大小皮带轮两轴线倾斜度不大于±
- (2) 大小皮带轮的端面跳动不得大于0.4，圆跳动不大于0.4；
- (3) 传动座安装轴时需涂适量的润滑油，传动轴能灵活转动，声音小且运转平稳；
- (4) 调节皮带的松紧，使整机的噪声达到最小，在制造冰淇淋时皮带不打滑，没有刺耳的声音发出；

3. 电气系统：

- (1) 电气的安装必须符合国家的有关规定；

- (1) 出料门与缸体锁紧时保证密封，机器运转时保证漏水，漏料；
- (2) 用聚鞍脂发泡料发泡，密度约为0.028-0.033g/立方厘米；
- (3) 整机的外表面不能有刮痕；
- (4) 接水盒中的漏料在8小时内不能大于100g；
- (5) 整机性能测试按企业标准执行。

2	SCM30-J00-480P-01	警告牌	1		0.000		借3038
2	SCM3050-00-23-01	警告牌2	1		0.000		借3050
1	OPH42-06-04-01	铭牌	1		0.000		
序号	代号	名称	数量	材料	单件重量(kg)	总计重量(kg)	备注
				材料			装配图
标记处数	分	更改文件号	日期	数量	1	版本	A
设计		审定		阶段		比例	
审核		标准化				1:20	硬冰淇淋机
工艺		批准		共 2 张	第 2 张	图号	OPH42-00

